

glasfaserverstärkte Isolatoren und Sammelschienenleisten

Liste 460

Ausgabe von 09 / 2007

Diese Liste umfaßt:

- a) Preßharz-Isolatoren entsprechend Teil 4,7 und 9
- b) Preßharz-Isolierfüße entsprechend Teil 19 und 20
- c) Schienenhalter für 2 Schienen entsprechend Teil 21 - 26
Schienenhalter für 3 Schienen entsprechend Teil 31 - 36
- d) Sammelschienenleistenentsprechend Teil 60 - 63
mit Zubehör entsprechend Teil 60/1 - 60/3

Isolatoren

Die glasfaserverstärkten Isolatoren besitzen sehr hohe elektrische und mechanische Festigkeitswerte. Sie sind mit unmagnetischen und rostfreien Gewindebuchsen bestückt, deren Böden geschlossen sind.

Preßharz-Isolierfüße

Die Preßharz-Isolierfüße eignen sich zur isolierten Aufstellung galvanischer Bäder. Ihre säurebeständigen Armaturen dienen zur stufenlosen Anpassung an die Unebenheiten des Bodens. Sie besitzen einen umlaufenden Kragen der sicherstellt, daß immer ein trockener Kriechweg bleibt, wenn der Boden mit Wasser gesäubert wird.

Schienenhalter

Schienenhalter nach Teil 21 - 26 bzw. 31 - 36 eignen sich zur Halterung von 2 bzw. 3 parallelen Stromschienen von 40 - 120 mm Höhe. Beim Verlegen nur einer Stromschiene muß im Halter bauseits ein kurzes Blindstück als Widerlager beigelegt werden. Die Halteschraube muß nach mäßigem Anzug mittels des Sicherungsbleches gesichert werden. Diese Halter ermöglichen eine ungehinderte Längsdehnung der Schienen durch Stromwärme. Diese Längendehnungen können durch den Einbau von flexiblen HOMA-Strombänder nach Liste 641 aufgefangen werden.

Sammelschienenstützpunkte

Sammelschienenstützpunkte lassen sich in verschiedenen Kombinationen aus den Sammelschienenleisten 60-63 mit den Zubehörteilen 60/1-60/3 bilden. Die Bilder 1-12 zeigen einige Möglichkeiten große Stromschienen in beliebiger Anzahl verschiedener Dicke und Höhe als parallele Schienenpakete oder auch als Schienensysteme unterschiedlichen Potentials senkrecht oder waagrecht zu verlegen. Die unmagnetischen Spannbolzen werden zum Schutz gegen Ringströme bei hohen Wechselströmen isoliert durchgeführt. Hierbei ist es sinnvoll, zur Beherrschung der Streufelder und einer wirtschaftlichen Nutzung der Stromschienenquerschnitte, eine verschachtelte Schienenführung - zum Beispiel entsprechend der Bilder 4-6 zu wählen. In dieser Anordnung besitzen die Stützpunkte eine hohe Kurzschlußfestigkeit, da sich die Kurzschlußkräfte weitgehendst aufheben.

Technische Werte

Teil-Nr.	Nennspannung [kV]	mechanische Festigkeit bezogen auf den Isolierkörper [Mp]			chemische Beständigkeit						Nettogewicht	Benennung							
		Umbruch	Druck	Zug	Aceton, Äther	Alkohole, Benzol	Benzin, Fette, Öle	Mineralöle	Chlorwasserstoff	Säuren und Laugen									
2	---	---			---						0,034	Schienenführung							
3		---			---						0,050								
4	3	0,45	18	1,00	unbeständig	beständig	weitgehend beständig	unbeständig	beständig	weitgehend beständig	0,164	Isolator							
7		0,90	20	1,55							0,245								
9		0,90	20	1,55							0,245								
19	---	---									---						0,930	Isolierfuß	
20		---									---						0,780		
21	3	---									---						0,143	für 2 parallele Cu-Schienen	40x10
22		---									---						0,153		50x10
23		---									---						0,159		60x10
24		---									---						0,174		80x10
25		---									---						0,186		100x10
26		---									---						0,198		120x10
31	3	---									---						0,298	für 3 parallele Cu-Schienen	40x10
32		---			---						0,318	50x10							
33		---			---						0,330	60x10							
34		---			---						0,360	80x10							
35		---			---						0,384	100x10							
36		---			---						0,408	120x10							
60 und 62	3	---			---						0,178	Sammelschienenleisten							
61 und 63		---			---						0,200								
60/1	---	---			---						---	Spannbolzen							
60/2		---			---						---	Abstandsbolzen							
60/3		---			---						---	Haltebolzen							

Länge Spannbolzen = h + 50mm

Länge Abstandsbolzen = Lsp + 70mm

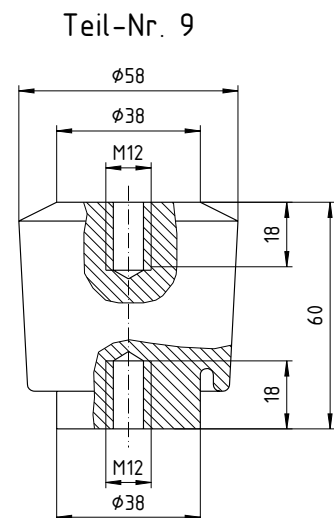
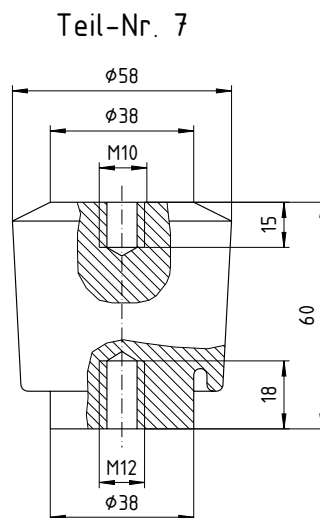
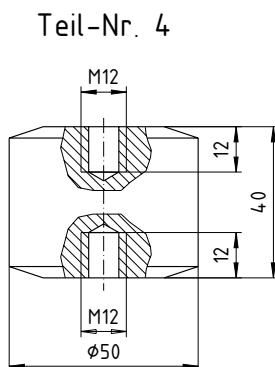

Isolierfüße und Sammelschienenleisten

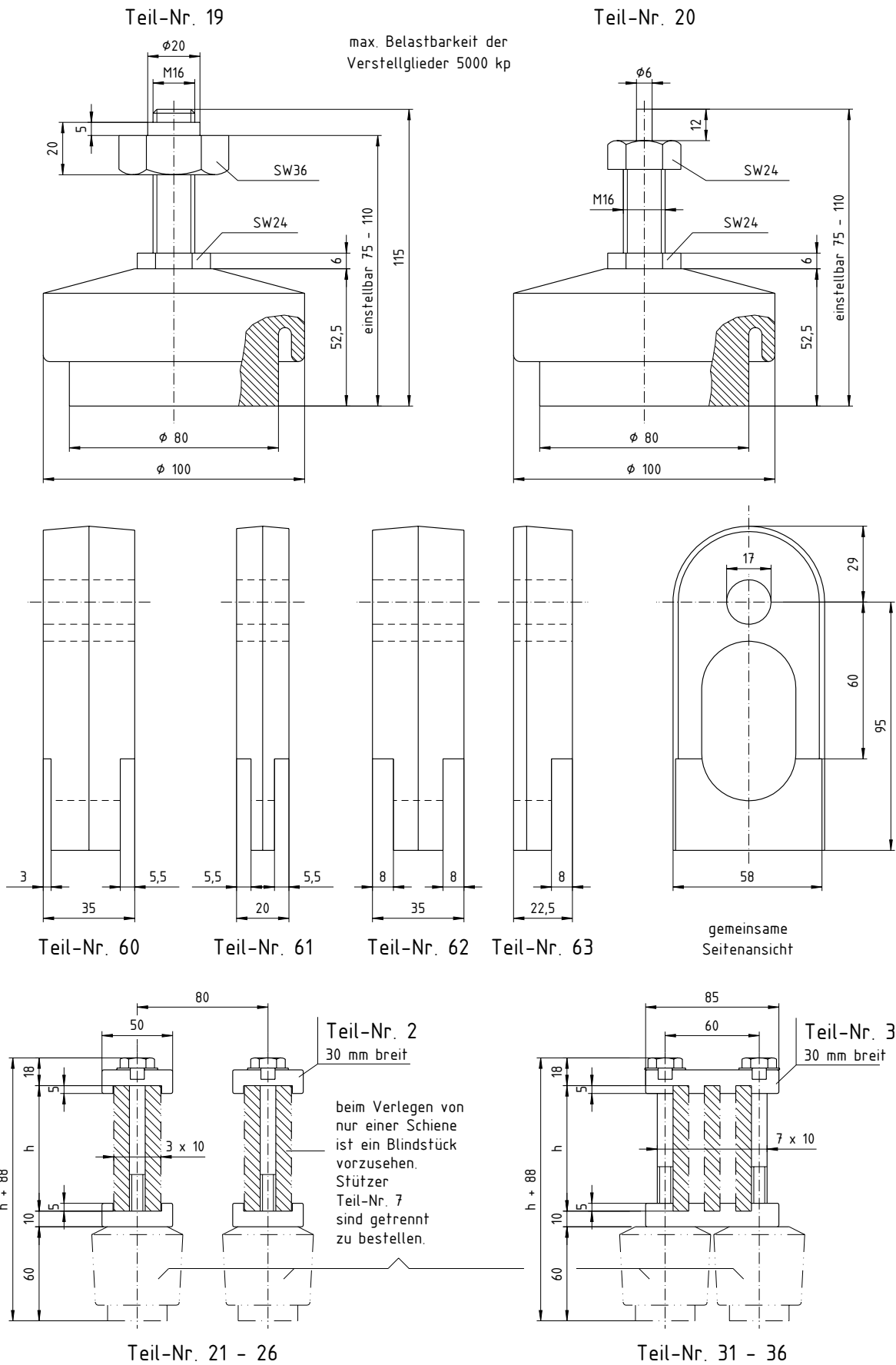

Ausführungsvorschläge für Sammelschienenstützpunkte

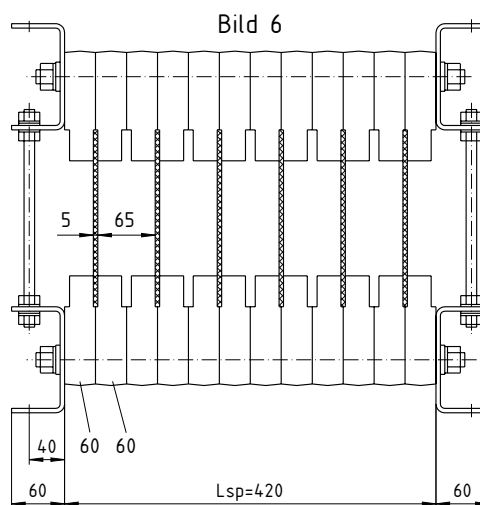
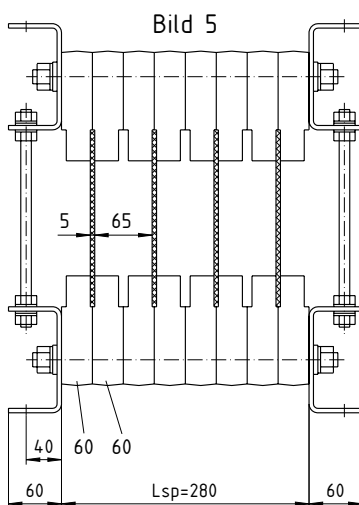
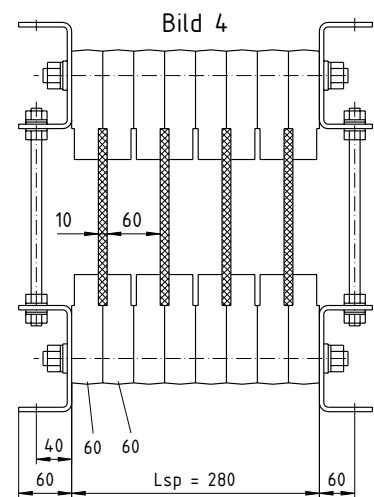
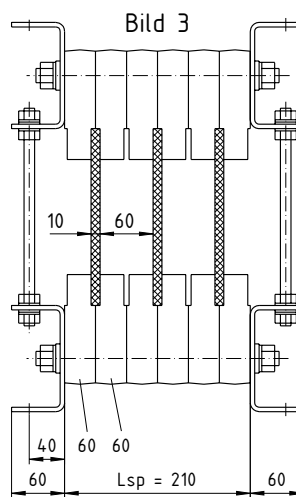
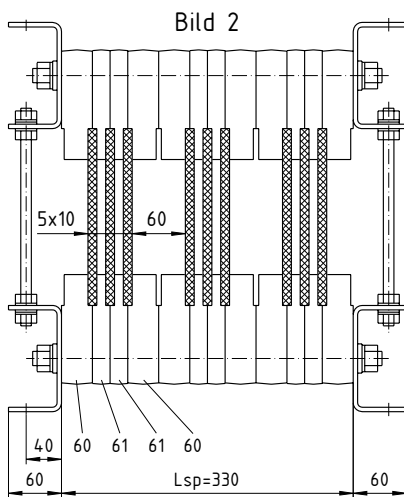
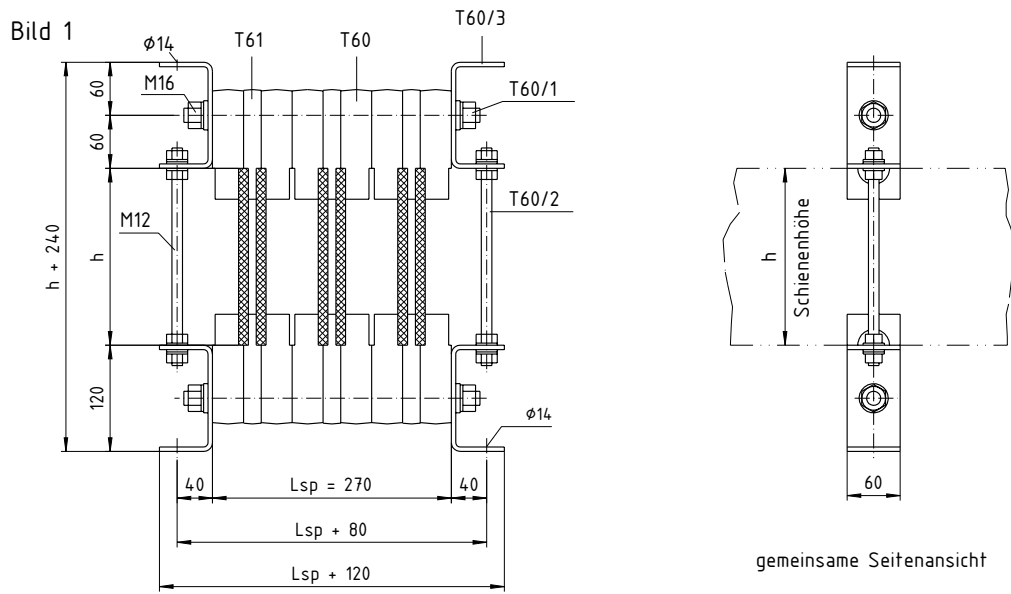

Ausführungsvorschläge für Sammelschienenstützpunkte

Bild 7



Bild 8



Bild 9

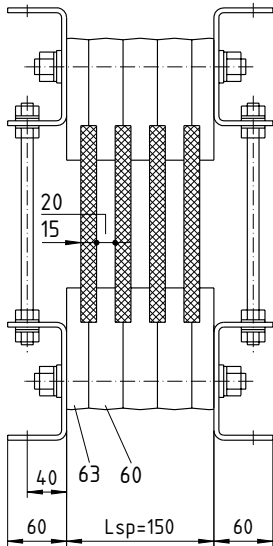

Bild 10

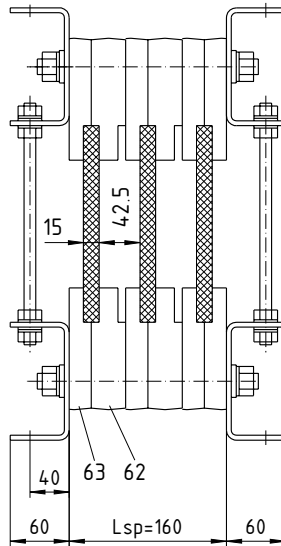

Bild 11

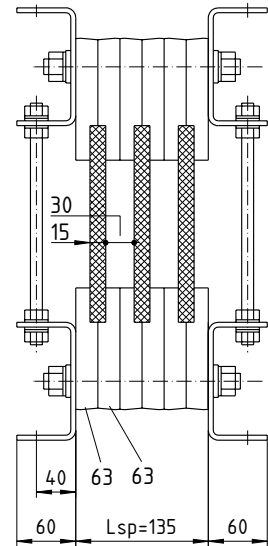

Bild 12

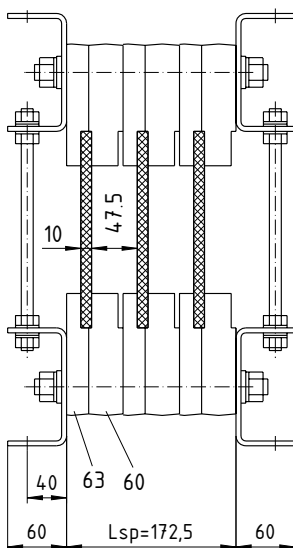
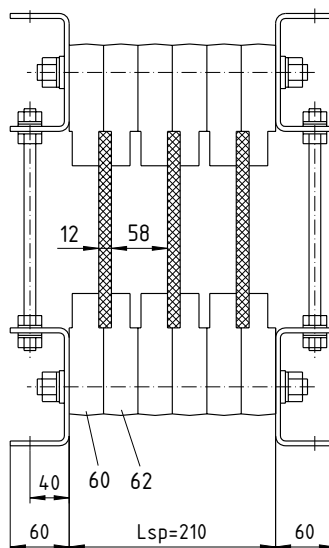
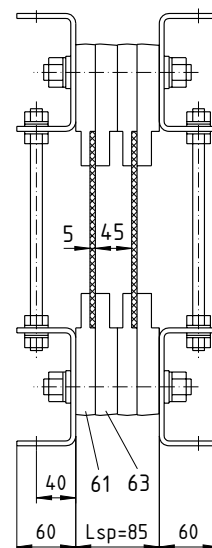

Fabrikationsprogramm

026/1	Umpolschalter, Umschalter, Ausschalter
145	NF und MF Hochstromausschalter (luftgekühlt)
280	NF und MF Schütze zum Schalten ohne Last
282	Dämpfungswiderstände
350/1	Gs- und NF-Schütze zum Schalten unter Last
421	Prismenkontakte (luft- und wassergekühlt)
427	NF und MF Hochstromausschalter (wassergekühlt)
460	<i>Preßharzisolatoren und Sammelschienenhalter</i>
467	MF-Schütze zum Schalten unter Last
475/1	Prismenkontakte (luftgekühlt)
502	Kabel (luft- und wassergekühlt)
506	Entlade- und Vorschaltwiderstände
507	Kondensatorschütze zum Schalten unter Last
549	Negativ-Schütze zum Schalten unter Last
559	Prismenkontakte für galvanische Kleinanlagen
560	Ersatzteile
600	Umschalter, motorisch betätigt (wassergekühlt)
615	NF und MF Hochstrom-Trennschalter
617	NF und MF Trennschütze zum Schalten ohne Last
624	Negativ-Schütze zum Schalten ohne Last
625	Gs-Schütze mit Bremskontakten
641	flexible Strombänder